

CONTER C-300

Contador de Chorro Único

- Aprobación según Directiva 2014/32/UE con Ratio R200
- Totalizador inclinado para lectura frontal
- Pre-equipado con tecnología inductiva para la lectura remota



CONTER C-300

CHORRO ÚNICO

Ratio Q_3/Q_1 de 200 según Directiva 2014/32/UE

Totalizadores inclinados o planos, a elección del cliente

Pre-equipado con tecnología inductiva para la lectura remota

CARACTERÍSTICAS PRINCIPALES

- El contador C-300 está certificado con Declaración de Conformidad de acuerdo a la Directiva 2014/32/UE y de acuerdo con los requisitos establecidos en la EN ISO 4064:2017 y su transposición en el RD 244/2016.
- Gracias a la posición **frontal del totalizador** es el primer contador de velocidad con R200 diseñado para que el lector no tenga que inclinarlo, **consiguiendo que su exactitud sea la misma en la instalación domiciliaria que en el laboratorio.**
- Transmisión magnética y totalizador seco con rotación de 360° . Dispone de 4 rodillos negros (opcionalmente 5) de gran contraste para la lectura de metros cúbicos, 2 rodillos rojos y 2 agujas para los submúltiplos. Incorpora un **testigo de manipulación** del totalizador por presión. Protección IP67 (con IP68 por periodo menor a 1 semana) y opcionalmente totalizador de cobre y vidrio (IP68 sin límite de tiempo).
- Los contadores C300 llevan grabado la numeración alfanumérica según código **FP2E**, así como las inscripciones MID exigidas.
- **Pre-equipado** con tecnología inductiva bidireccional que permite instalar emisores de pulsos o módulos de radio con distintas tecnologías.
- **Turbina** con un sistema de pivotaje exclusivo sobre varios zafiros y construida en material termoplástico con estudiado equilibrio hidrodinámico que asegura una sensibilidad y duración excepcional del contador.
- El **sistema de regulación** no es accesible desde el exterior, garantizando de este modo la exactitud de salida de fábrica.
- La **curva de precisión** del contador C-300 es excelente, ampliada su exactitud hacia los caudales más bajos, manteniendo las prestaciones para los caudales altos, todo ello debido a su excelente diseño y a la tecnología utilizada en su cuidadosa fabricación.
- Tiene certificaciones de conformidad sanitaria dentro de lo dispuesto en la normativa relativa a materiales en contacto con agua apta para consumo humano, RD 3/2023.
- **Sistema de precintado mecánico** que garantiza la inviolabilidad del contador. La regulación no es accesible después de ser cerrado el contador, garantizando de este modo la exactitud de salida de fábrica.



CONTER C-300

- DN13 Q_3 2,5 m³/h
R ≤ 200
- DN15 Q_3 2,5 m³/h
R ≤ 200
- DN20 Q_3 4,0 m³/h
R ≤ 200

Módulo B
n° TCM 142/13-5067

Módulo D
n° 0119-SJ-A002-10

Curva de errores

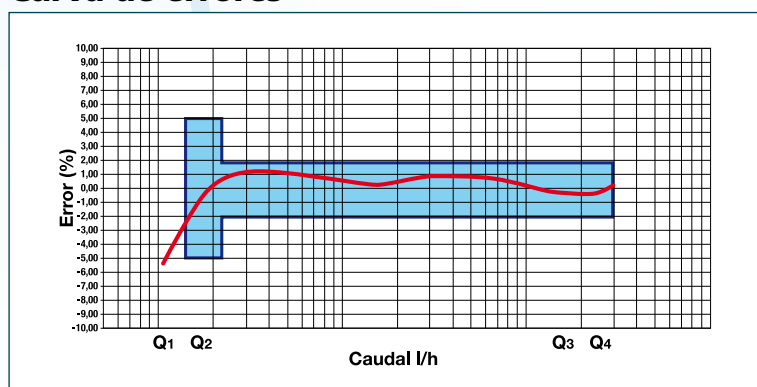

Curva de pérdida de carga

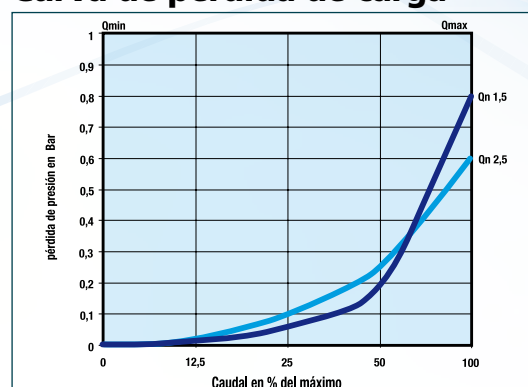

DATOS TÉCNICOS

Características Metrológicas Directiva 2014/32/UE y EN ISO 4064:2017

Diámetro Nominal	DN	mm	13/15	20
Caudal Permanente	Q_3	m ³ /h	2,5	4
Ratio "R"	Q_3/Q_1		200	
Caudal de Sobrecarga	Q_4	m ³ /h	3,13	5
Caudal Transición (precisión ±2%)	Q_2	l/h	20	32
Caudal Mínimo (precisión ± 5%)	Q_1	l/h	12,5	20
Caudal de Arranque		l/h	≤5	≤6
Presión nominal	PN	bar	16	
Perdida de carga a Q_3		bar	ΔP63	
Temperatura			T30 y T50	
Perturbación del caudal			U0/D0 (sin tramos rectos antes y después del contador)	
Indicaciones de cuadrante				
Lectura máxima		m ³	9.999 ⁽¹⁾	
División mínima de lectura		l	0,02	
Emisor de pulsos —		l/imp	1	
Certificado de Examen Modelo CE			TCM 142/13-5067	

(1) Opcionalmente se puede suministrar para 99.999

Dimensiones y pesos

Diámetro Nominal	DN	mm	13/15	20	
Roscas del contador	R1-R2	Pulgadas	7/8-3/4	3/4-3/4	1-1
Longitud	L1	mm	115	115-190	115-190
Altura	H1	mm	14	14	
	H2	mm	107,4	107,4	
	H2*	mm	160,4	160,4	
Anchura	L2	mm	80,9	80,9	
Peso		Kg	0,605	0,665	

* Con tapa totalizador abierta

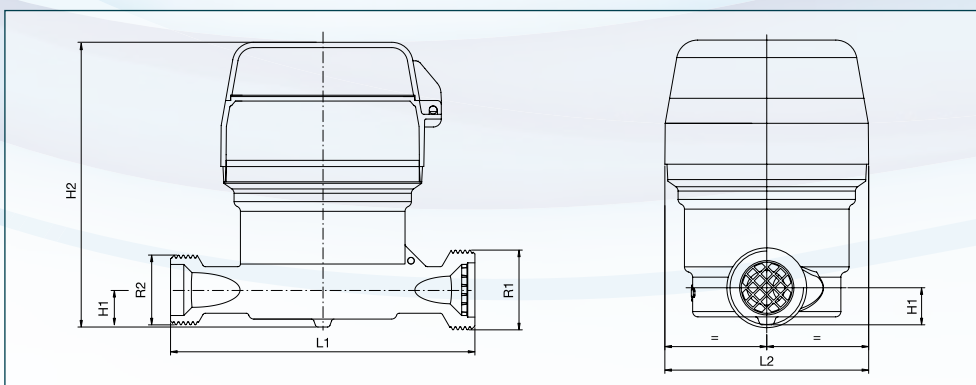

TELELECTURA

La esfera está preparada para la fácil colocación de un emisor de impulsos con tecnología inductiva bidireccional o si se desea acometer un proyecto de telelectura, se pueden acoplar módulos de radio con distintas tecnologías inalámbricas disponibles.

Sistemas de telelectura disponibles:

- Módulo MyWater 2.0 con tecnología Wireless M-bus + LoRaWAN o NB IoT (ver ficha técnica del módulo MyWater 2.0) versión Add-On
- Módulo de radio ARROW EVO con tecnología Wireless M-Bus 868 MHz OMS bajo el estándar europeo UNE EN 13757-4 (versión Add-On)
- Módulo de radio ARROW^{WAN} 169 con tecnología Wireless M-Bus/LoRaTM 169 MHz (solo con totalizador plano)

Por la evolución constante de las tecnologías de comunicación, Conthidra está en permanente desarrollo de productos y sistemas por lo que se aconseja consultar las soluciones que se pueden instalar sobre nuestros contadores.

Dentro de la serie eREGISTER disponemos del contador C300e que dispone de totalizador electrónico con comunicación multiprotocolo Wireless M-Bus + LoRAWAN (ver ficha técnica del contador C300e).



Revisión: Octubre 2024

Conthidra Cohisa Janz  @ConthidraSL  Cohisa-Conthidra 



Pol. Ind. SERVIALSAC/B, nº25 • 41960 Gines. Sevilla(España) • Tel.: +34 954717190 E-mail: comercial@cohisa.com <http://www.conthidra.com>